

F 17 SKA-70 V

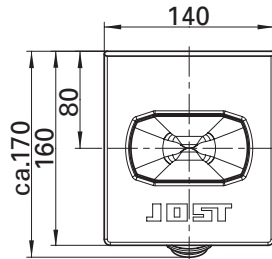
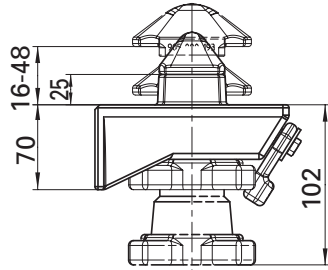
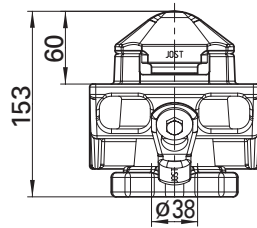
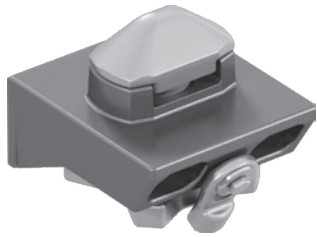

Verwendung: Wechselfahrzeug und Containerchassis
empf. Behältergesamtgewicht: max. 30.500 kg
Drehzapfen: \varnothing 38 mm (ISO)
spann- und nicht absenkbar
Gehäuse roh, Montageteile galv. verzinkt,
schraubbare Falle stirnseitig

Auswahltabelle / lieferbare Ausführungen

Gewicht (kg)	Lieferzustand	Artikel-Nr.	Zeichnungs-Nr.
7.6	unmontiert	F 17 SKA-70 V	905.137.000

Ersatzteile

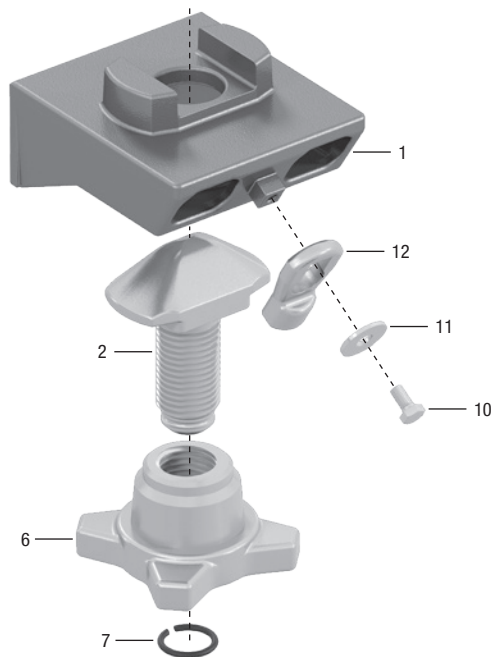

Pos.	Benennung	Artikel-Nr.
1	Gehäuse	inkl. Pos. 10-12 914.000.179
2	Drehzapfen	915.000.193
6	Spannmutter	915.000.208
7	Sicherungsring	915.000.190

Ersatzteilsatz

Pos.	Benennung	Artikel-Nr.
10, 11, 12	Kit Falle	905.159.500